

Zametací a komunální stroje

Katalog produktů



Ručně vedené zametací stroje



SW 650S

Mechanický zametací stroj s bočním kartáčem a nádobou na smetí o objemu 40 litrů. Snadno zametá papírky, listí a jiné menší nečistoty.

- 3x efektivnější než klasické koště
- Vhodný pro úklid malých i velkých ploch uvnitř či vně budov
- Manuální pohon
- Silná a odolná konstrukce proti nárazům a korozi (polyethylen)
- Snadné vyprazdňování



SW 700S / 850S

Profesionální ručně vedený zametací stroj s možností bateriového či benzínového pohonu. Stroj je vybaven nastavitelným hlavním a bočním kartáčem a kvalitním filtračním systémem s možností elektrického oklepu.

- Zametací stroje s pracovním záběrem 700 nebo 820 mm
- Benzínová nebo bateriová verze pro vnější i vnitřní použití
- Snadná obsluha, úpravy a výměna příslušenství
- Nastavitelný hlavní a boční kartáč
- Možnost elektrického oklepu filtru



SW 750

Malý bateriový zametací stroj s elektrickým pojezdem a výkonným kartáčovým systémem. Pevná konstrukce a odolné plasty jsou garantom dlouhé životnosti.

- Malý zametací stroj s pracovní šíří 720 mm
- Elektrický pojezd
- Integrovaná nabíječka
- Mimořádně nízká provozní hluchost (59 dB)
- Objemný násypník o kapacitě 60 litrů
- Nastavitelná výška hlavního i bočního kartáče
- Polyesterový filtr odolný proti vlhkosti

SR 1000S

Kompaktní sedadlový zametací stroj pro vnitřní i venkovní použití. Větší nezávislost stroje zajišťuje kvalitní benzínový motor Honda o výkonu 3,5 k.

- Kompaktní zametací stroj
- Možnost volby mezi bateriovým a benzínovým pohonem
- Vysoká pracovní rychlost (5,5 km/h)
- Klapka pro sběr větších nečistot
- Standardně dva boční kartáče
- Zásobník na smetí o objemu 50 litrů
- Elektrický oklep filtru



SR 1101

Vyspělý zametací stroj s objemnou sběrnou nádobou a pracovním záběrem 110 cm. Tento zametač je vhodný i pro náročnější úklid komerčních objektů.

- Robustní zametací stroj se sedící obsluhou
- Možnost volby mezi bateriovým a benzínovým pohonem
- Vysoká pracovní rychlost (6 km/h)
- Možnost dvou bočních kartáčů
- Klapka pro sběr větších nečistot
- Zásobník na smetí o objemu 70 litrů
- Elektrický oklep filtru jako standard



SR 1301

Výkonný zametací stroj s hydraulickým výklopným systémem zásobníku. Stroj je schopný vyprazdňovat i do městských kontejnerů. Díky tomu je SR 1301 vhodný také k sezónnímu úklidu obcí.

- Průmyslový zametací stroj s hydraulikou
- Hydraulické vyprazdňování zásobníku do výšky až 1,42 m
- Možnost volby mezi bateriovým, benzínovým a naftovým pohonem
- Sběr odpadků až do velikosti 8 cm pomocí klapkového systému
- Největší objem zásobníku ve své třídě (130 litrů)
- Automatický oklep filtru jako standard



Sedadlové zametací stroje



SR 1601

Nový zametací stroj SR 1601 je důkazem technického pokroku a designérského umění. SR 1601 kombinuje atraktivní vzhled, praktičnost a vysoký pracovní výkon. Se zametacím záběrem 160 cm si SR 1601 hravě poradí s úklidem průmyslových zón, logistických center a rozsáhlých parkovacích ploch.

- Vynikající ovladatelnost
- Protiprašný systém se skrápěním DustGuard™
- Plovoucí kartáčový systém
- Systém MaxAccess™ umožňující velmi jednoduchou údržbu
- Robustní konstrukce s ocelovým podvozkem
- Ochrana pomocí silných nárazníků
- Antikorozní úprava



SR 1700 D

Průmyslový zametací stroj s výkonným naftovým motorem a plnou hydraulikou. Systém přímého zametání umožňuje stroji sbírat i rozměrný kusový odpad. Díky tomu je SR 1700 D ideální pro komplexní úklid logistických areálů.

- Zametací stroj pro náročné práce v průmyslovém odvětví
- Dvě sací turbíny pro vysoký průtok vzduchu
- Plně hydraulické vyprazdňování až do výše 1,55 m
- Dostupnost při plném naložení je 16 %
- Otočný rádius na 188 cm
- Velkokapacitní násypník



SR 1900

Nilfisk SR 1900 je univerzálním průmyslovým zametacím strojem pro úklid rozsáhlých ploch, jaké najdeme v logistických centrech, ve výrobních halách nebo v krytých parkovacích objektech.

- Ochrana proti víření prachu DustGuard™
- Robustní rám s antikorozní úpravou
- Kvalitní plasty, které odolají i větším nárazům
- Objemný násypník 400 litrů
- Široký pracovní záběr (2 metry)
- Jednoduchá obsluha. Není třeba žádné školení
- Možnost kompletního vyjmutí všech plastových krytů

RS 502

Nejmenší komunální stroj značky Nilfisk. Má kompaktní design a neuvěřitelně velký otočný rádius – 2,45 m. Díky tomu je ideálním úklidovým strojem do míst s omezeným prostorem pohybu – např. chodníky, úzké cesty, parkoviště nebo rampy.

- Mini komunální stroj
- Snadno přepravitelný na běžných brzděných přívěsech
- Ideální pro komplexní úklid v městských zástavbách
- Hydrostatická převodovka umožňující provozní rychlost až 20 km/h
- Silný průtok vzduchu pro sběr lahví, plechovek a kamenů
- Schopnost překonávání obrubníků o výšce 15 cm



RS 851

RS 851 je komunální stroj kompaktních rozměrů. Je ideální pro komplexní úklid v městských zástavbách. Je dostatečně velký na to, aby zvládl standardní i náročnější čisticí úkony. Nilfisk RS 851 disponuje schopností stoupání až 18%! Dokáže zdotat i obrubníky o výšce 17 cm. Pracovní záběr stroje je 1,6 m. S použitím třetího kartáče je však velmi dobrých 2,1 m!

- Kompaktní komunální úklidový stroj
- Pohon pomocí tříválcového turbodieselového motoru
- Veškeré funkce ovládány pomocí hydrauliky
- Bezproblémové přejíždění obrubníků - až 17 cm
- Zametání pomocí 2 – 3 bočních, plovoucích kartáčů se skrápěním
- Stranová regulace kartáčů – 40 cm vpravo i vlevo
- Nerezový násypník



Komunální stroje



RS 1301

Nilfisk RS 1301 je přímo stvořen pro každodenní úklid měst a obcí. Lze s ním provádět náročné čisticí práce, včetně odklizení sněhu a ošetřování komunikací v zimním období.

- Komunální stroj k celoročnímu úklidu měst a obcí
- Pohon pomocí čtyřválcového turbodieselového motoru (74 k)
- Vynikající manévrovatelnost díky extrémně krátkému podvozku
- Zametání pomocí tří plovoucích kartáčů se skrápěním
- Schopnost překonávání obrubníků nebo schodů do výšky 17 cm
- Stoupavost až 24%
- Možnost vybavení sněhovou frézou



RS 2200

Velký komunální stroj nové koncepce. RS 2200 využívá kloubový typ podvozku, který zaručuje výjimečnou ovladatelnost, zejména při otočných manévrech. RS 2200 je určený k celoročnímu úklidu měst a obcí.

- Nerezový násypník o kapacitě 2.2 m³
- Výsypná výška od 1 do 1.6 m
- Variabilně nastavitelné kartáče
- Zametací záběr 2.5 m
- Výkonný čtyřválcový motor 95.2 EURO 4
- Integrovaný diagnostický systém kontrolující používané funkce



Technická specifikace

Zametačí stroje	Pohon	Produktivita skutečná (m ² /h)	Pracovní šíře 1x boční kartáč (mm)	Pracovní šíře 2x boční kartáč (km/h)	Kapacita násypníku (l)	Výsypná výška (cm)	Rozměry d x š x v (cm)	Provozní hmotnost (kg)
SW 650	Manuální	1400	685	-	40	-	110 x 77 x 90	22.3
SW 700 S B	Baterie	2400	700	-	40	-	103 x 66 x 81	85
SW 700 S P	Benzín	2400	700	-	40	-	103 x 66 x 81	95
SW 850 S B	Baterie	2800	820	-	50	-	107 x 78 x 84	90
SW 850 S P	Benzín	2800	820	-	50	-	107 x 78 x 84	105
SW 750	Baterie	2300	720	-	60	-	99 x 80 x 62	68
SR 1000 S B	Baterie	3700	-	1000	50	-	126 x 79 x 116	144
SR 1000 S P	Benzín	3700	-	1000	50	-	126 x 79 x 116	202
SR 1101 B	Baterie	3800	980	1260	70	-	148 x 93 x 122	255
SR 1101 P	Benzín	3800	980	1260	70	-	148 x 93 x 122	315
SR 1301 B	Baterie	6500	1054	1308	130	137	178 x 121 x 135	723
SR 1301 P	Benzín	7600	1054	1308	130	137	178 x 121 x 135	743
SR 1601 D3	Diesel	10000	1250	-	315	159	222 x 132 x 246	945
SR 1601 D3 MAXI	Diesel	13400	1250	1600	315	159	222 x 132 x 246	980
SR 1700 D	Diesel	15000	1380	1730	376	146	266 x 150 x 161	1180
SR 1900 LPG	LPG	2100	1650	2000	400	152	239 x 163 x 147	1225
SR 1900 P	Benzín	2100	1650	2000	400	152	239 x 163 x 147	1225
SR 1900 D	Diesel	2100	1650	2000	400	152	239 x 163 x 147	1225

Komunální stroje	Typ motoru	Rychlost (km/h)	Produktivita skutečná (m ² /h)	Pracovní šíře 2x boční kartáč (mm)	Pracovní šíře 3x boční kartáč (mm)	Kapacita násypníku (l)	Výsypná výška (cm)	Max. stoupavost (%)
RS 502	Diesel, Kubota, 27 kW	20	13000	1600	-	500	146	22
RS 851	Diesel, VM, 48.6 kW	20	14400	1600	-	850	80-160	18
RS 851 MAXI	Diesel, VM, 48.6 kW	20	18900	1600	2100	850	80-160	18
RS 1301	Diesel, VM, 67 kW	23	14400	1600	-	1300	80-160	24
RS 1301 MAXI	Diesel, VM, 67 kW	23	23400	1600	2300	1300	80-160	24
RS 2200	Diesel, VM, 70 kW	40	15700	1900	-	2200	160	24
RS 2200 MAXI	Diesel, VM, 70 kW	40	25400	1900	2500	2200	160	24



Ideální řešení pro úklid logistických areálů.

Pokud řešíte problém jak zamést podlahu ve vašem logistickém areálu, jsou pro vás klíčové dva faktory: rychlost úklidu a nízké náklady. Zametačí stroj Nilfisk SR 1900 vám zaručuje obojí.

Zametačí záběr 2 metry poskytuje stroji SR 1900 maximální produktivitu. Pouhých několik hodin stačí zametači SR 1900 k dokonalému úklidu ploch o velikostech tisíců metrů čtverečních.

Technologie

Zametací systémy u strojů Nilfisk

Systém přímého zametání

Otvor násypníku zametacího stroje je umístěn před hlavním kartáčem. Zametáný materiál je tudíž vhazován přímo do kontejneru. Jaké to má výhody?

- Schopnost zametání i těžkých materiálů (zametáný materiál není dále unášen kartáčem)
- Rychlost zametání
- Systém použit u modelů: SW 750, SR 1601, SR 1700 D, SR 1900

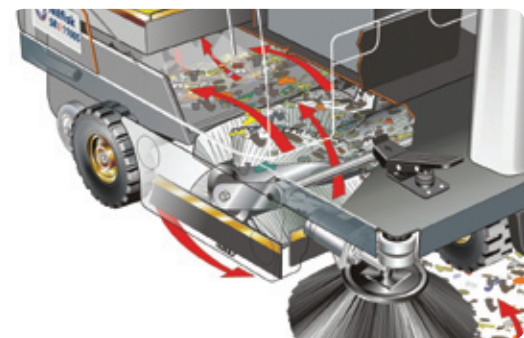
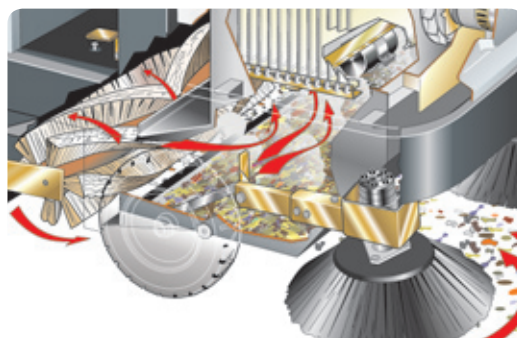

Systém nepřímého zametání

Otvor násypníku zametacího stroje je umístěn za hlavním kartáčem. Zametáný materiál je tudíž vhazován do kontejneru nepřímo. Smetí je tedy na krátký okamžik unášeno kartáčem. Jaké to má výhody?

- Umístění kontejneru v zadní části stroje
- Mnohem větší kapacita kontejneru
- Vynikající při zametání drobných předmětů
- Systém použit u modelů: SW 700, SW 850, SR 1000S, SR 1101, SR 1301

Architektura zametacího stroje

Hlavní kartáč

Nejdůležitější část stroje. Úlohou hlavního kartáče je fyzický sběr smetí a jeho přeprava do kontejneru.

Boční kartáč

Tento kartáč dopravuje smetí k centrální části stroje. Tedy tam, kde se nachází hlavní kartáč.

Sací jednotka

Základní předpoklad minimální prašnosti. Turbína zabraňuje víření prachu a zároveň jej odsává ze země.

Filtrační jednotka s oklepem

Filtr zachytává prachové částice, které se vytvářejí nasáváním vzduchu během zametání. Oklepový systém slouží k průběžnému čištění filtru, čímž zamezuje jeho ucpávání.

